

Инструкция по сборке бокса для содержания одного животного

Бокс поставляется в разобранном виде.

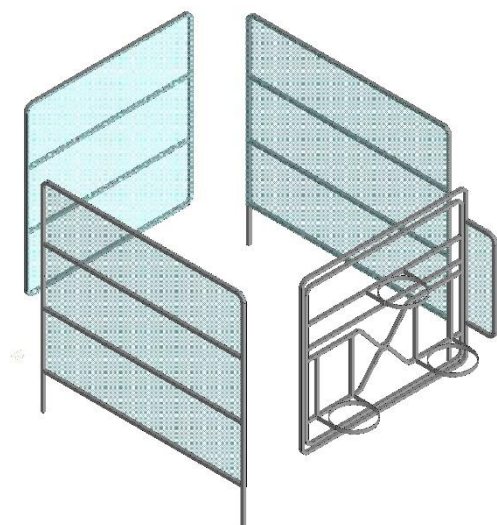

В комплект поставки входят следующие сборочные единицы:

Боковые панели, обшитые поликарбонатом - 2шт.

Задняя панель, обшитая поликарбонатом – 1шт.

Передняя панель, с приваренной калиткой и кольцами для ведер – 1шт.

Комплект крепежа – 1компл.

Общий вид и размеры бокса:

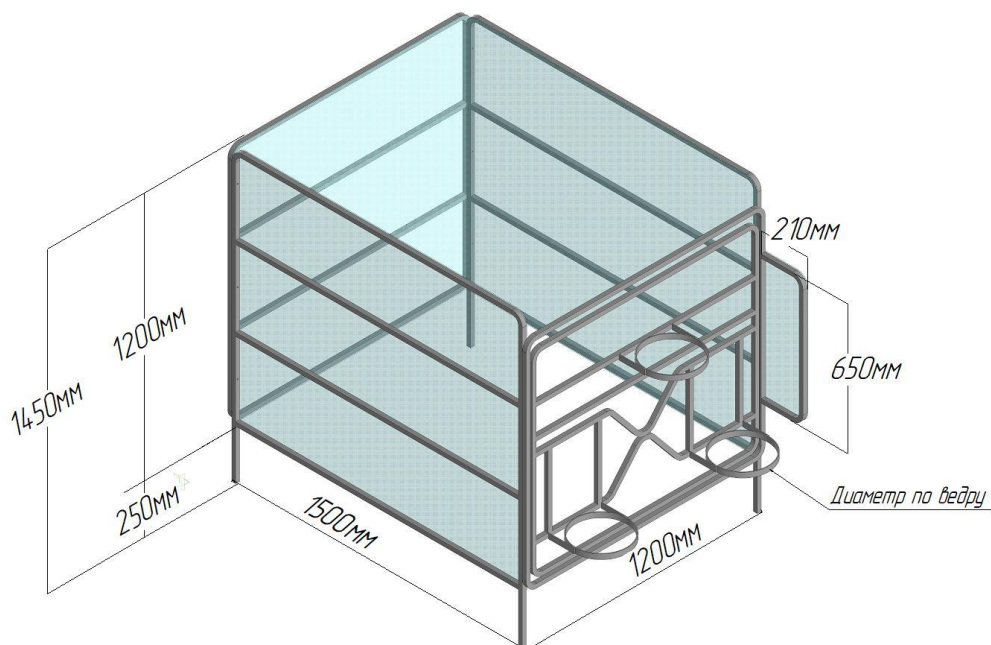

*Форма, размер и количество колец обсуждается индивидуально под запросы заказчика

Для сборки бокса потребуются следующие инструменты:

Шурупверт или дрель.

Бита №8, №10.

Ключ рожковый №10.

Сверло по металлу $\varnothing 7\text{мм}$.

Сборку бокса следует осуществлять так, чтобы стороны панелей, обшитые поликарбонатом, находились внутри бокса. На задней и передней панелях для удобства сборки предварительно пробиты по 6 отверстий.

Сборка осуществляется в два этапа: предварительная, панели крепятся между собой на саморезы 4,2x35, которые вкручиваются в центральное отверстие.

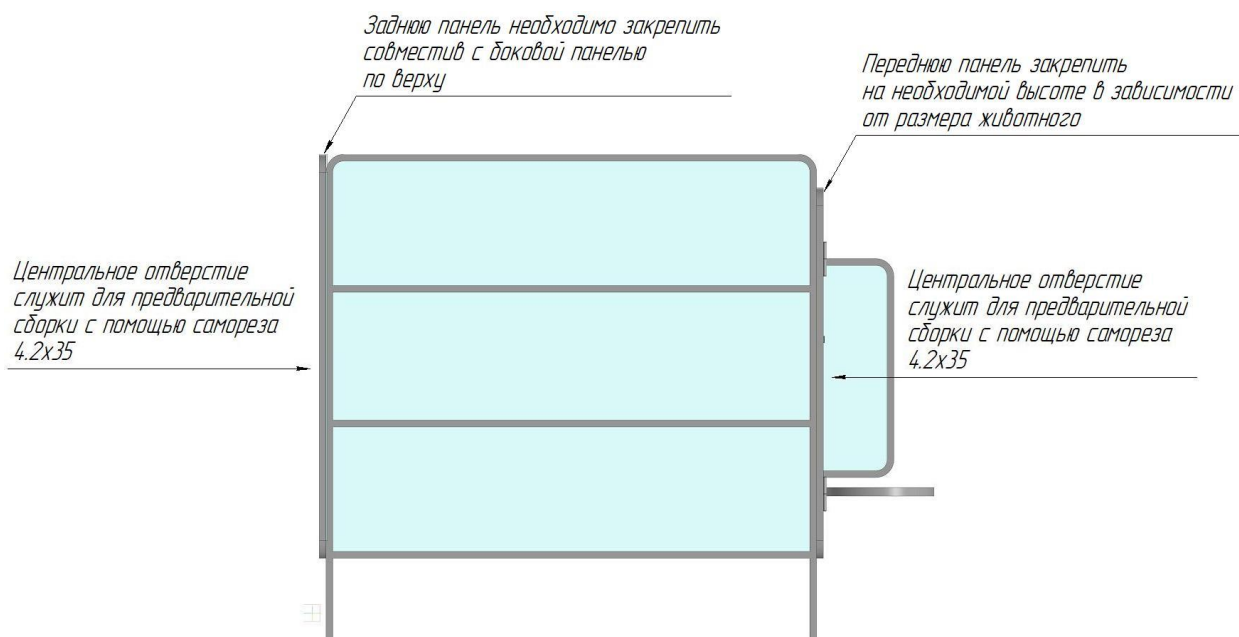

Окончательная сборка, панели крепятся между собой с помощью болтов М6х50. Перед окончательной сборкой необходимо просверлить верхние и нижние отверстия сверлом $\varnothing 7\text{мм}$

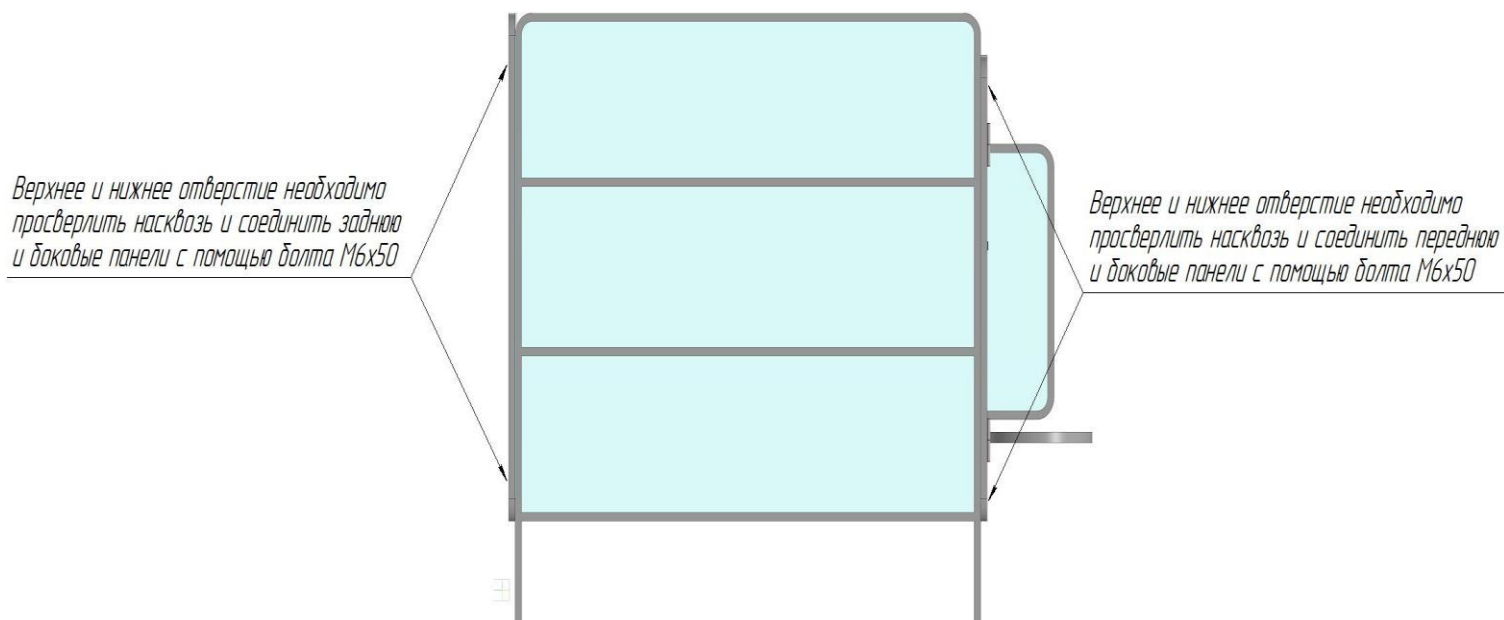

Требования по условиям эксплуатации:

Диапазон температур от – 60 до +80 °С

Не является дефектом невольные участки коррозии на краске и металлических элементах конструкции.

Для очистки сотового поликарбоната нужно использовать мягкую ткань, смоченную чистой водой.

Применение абразивных и химических средств очистки для каркаса и покрытия не допускается.

Гарантийные обязательства.

Предприятие-изготовитель несет ответственность:

- за полноту комплектации;

- за собираемость конструкции;

- за прочность конструкции, при соблюдении условий эксплуатации и указанных величинах внешних атмосферных воздействий.

Гарантийный срок – 12 месяцев со дня покупки, при условии соблюдения правил монтажа и эксплуатации.

Предприятие-изготовитель оставляет за собой право вносить изменения в комплектацию крепежных элементов, фурнитуры и узлов крепления, не ухудшающие качество товара.

Предприятие – изготовитель:

ООО "Научно-Производственное Предприятие "Жестяно-Кровельный Цех"

420073 г. Казань ул. Закиева 9а, 2й этаж

ИНН / КПП 1660138984 / 166001001

тел: (843) 203-03-09

Дата продажи _____

Продавец _____

<http://www.metallceh.ru>

[e-mail: ceh07@mail.ru](mailto:ceh07@mail.ru)